

REBANADORA AUTOMÁTICA VA800

| GRAEF

La rebanadora automática para embutidos y quesos Graef es fabricada en acero inoxidable en Alemania.



- Capacidad de corte rectangular de 260 x 180 mm redonda de 180 mm.
- Espesor controlado electrónicamente de entre 0.5 a 10 mm.
- Capacidad de hasta 70 cortes por minuto.

GRAEF



CARACTERÍSTICAS



PANEL DE CONTROL

Programas configurables, 4 tipos de presentación de rebanadas, velocidad de corte regulable.



PRESENTACIÓN

Configuración de atractivas presentaciones en formatos programables:
 Apilado (hasta 4 pilas con una altura máxima de 60 mm)
 Escalonado longitudinal o transversal (hasta 4 filas)
 Circular (apilado de varias capas, radio y número de rebanadas programable).



HIGIENE

Fácil montaje y desmontaje de todas las piezas para mantenerla en perfectas condiciones.

DATOS TÉCNICOS

CONCEPTO	ESPECIFICACIONES
Capacidad de corte rectangular	260 x 180 mm
Capacidad de corte redondo	180 mm
Motor	2/3 HP
Alimentación eléctrica	220 Volts 60 Hz Monofásico
Potencia	Motor de cuchilla alta potencia 500 W
Peso	69 kg

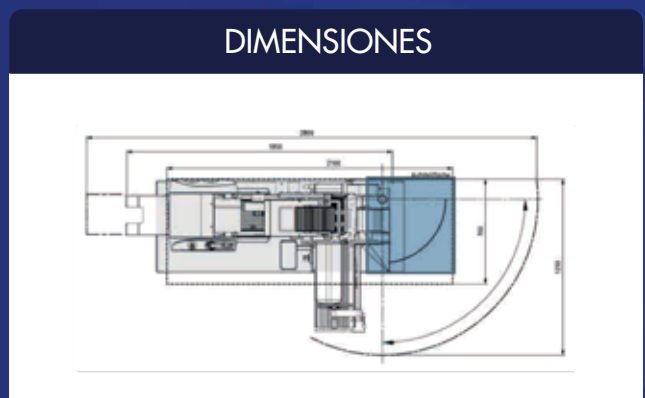

VA802

Longitud total: 440 mm
 Área libre: 230 mm

VA804

Longitud total: 640 mm
 Área libre: 420 mm

VA806

Longitud total: 635 mm
 Área libre: 600 mm